

MODELO CR 29

**CIERRE RÁPIDO FRONTAL
BASE PLANA**

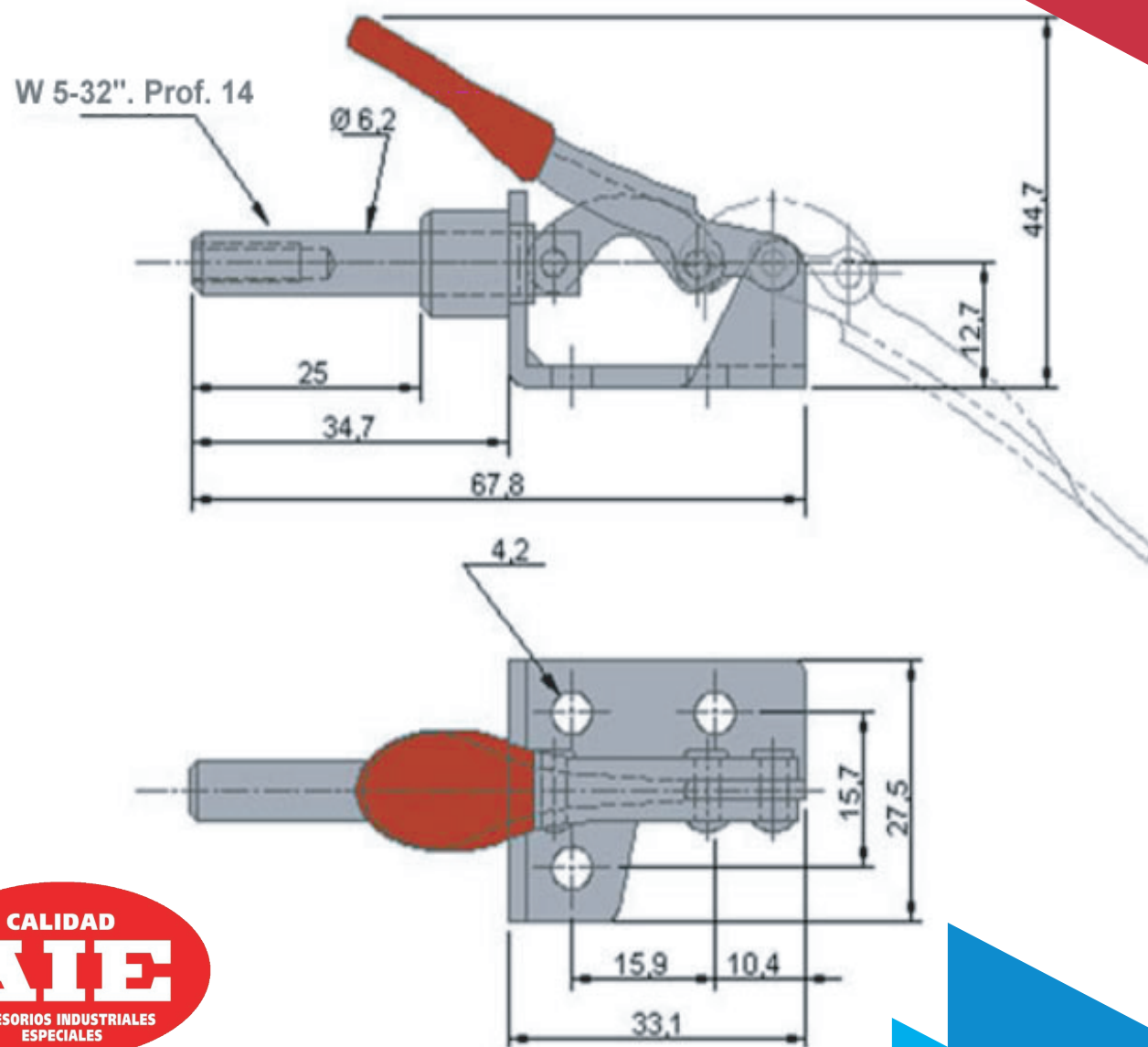

Para empujar a tirar

- Material:** Acero SAE 1010.
- Embolo:** Rectificado.
- Terminación:** Zincado.
- Fuerza de Retención:** \approx 45 Kg.
- Peso Aproximado:** 44 Grs.
- Movimiento:** Manija 190°.
- Recorrido:** 16,5 mm.



ACEROS NORTE S.R.L

Entre Ríos 4068 - B1605DOF - Munro - Buenos Aires - Argentina.

Tel/Fax: (54 11) 4762-4780 / 4762-6794/ 4756-5632.

E-Mail: aie@aieclamp.com.ar

Sitio Web: www.aieclamp.com.ar